

RECARO ADAPTER STAHL 7217737

Einbauanleitung / Installation Instructions / Instructions pour le montage /
Instrucciones de montaje / 安装说明书 / 取付説明書

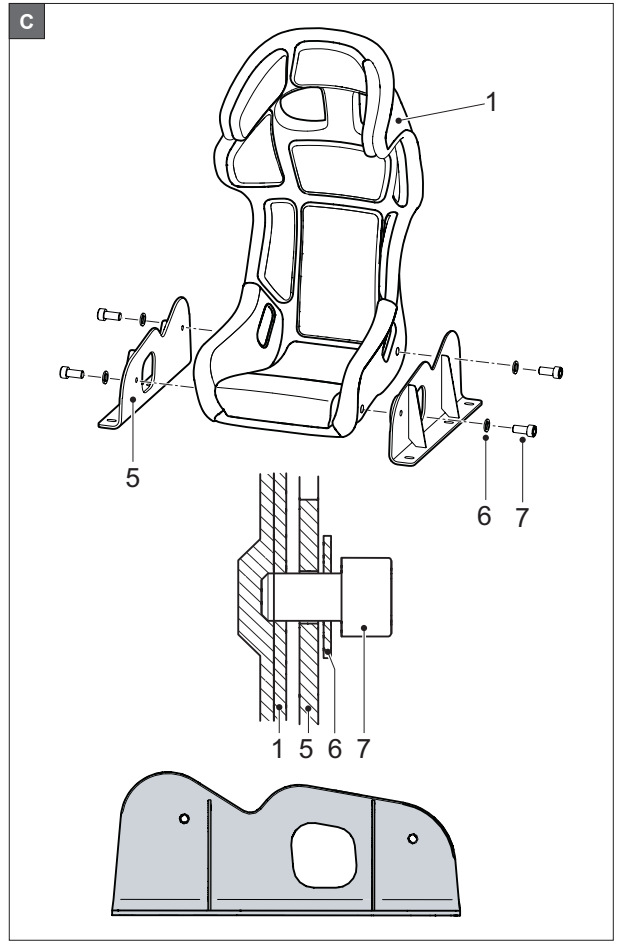

DE – Einbauanleitung	4
EN – Installation instructions	6
FR – Instructions pour le montage	8
ES – Instrucciones de montaje	10
ZH – 安装说明书	12
JA – 取付説明書	14

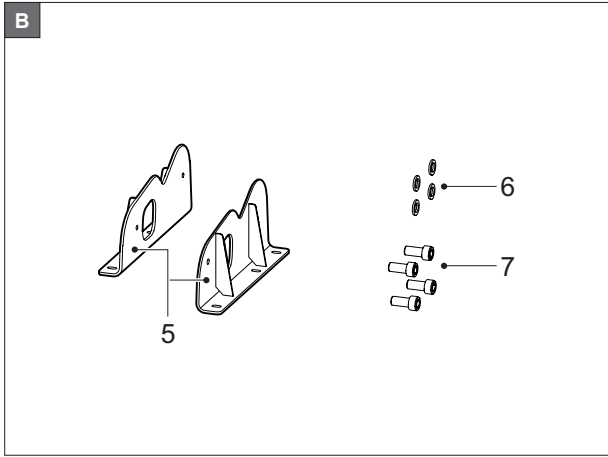
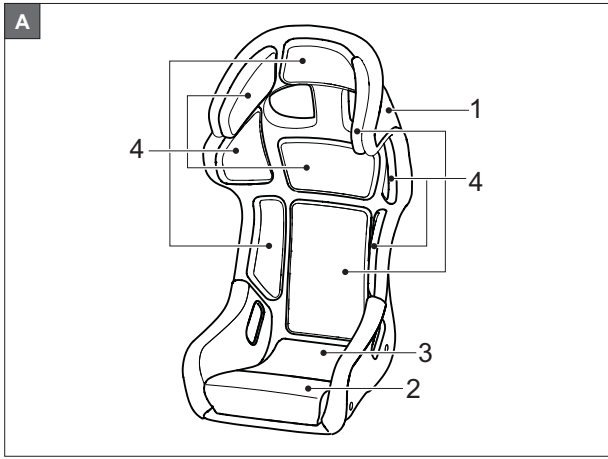

1. Allgemeine Informationen

1.1. Einführung

Mit der RECARO Rennschale haben Sie sich für eine qualitativ hochwertige Rennschale entschieden, die sowohl Sicherheit als auch Komfort im Rennsport bietet.

1.2. Symbole und Signalwörter

In dieser Anleitung werden folgende Symbole und Signalwörter verwendet:

	GEFAHR
Hier droht eine unmittelbare Gefahr, die zu schweren Verletzungen oder zum Tod führt.	

	WARNUNG
Hier droht eine mögliche Gefahrensituation, die zu schweren Verletzungen oder zum Tod führen kann.	

	VORSICHT
Hier droht eine möglicherweise gefährliche Situation, die zu leichten oder geringfügigen Verletzungen oder zu Sachschäden führen kann.	

HINWEIS
Hinweise unbedingt beachten!
Bei Nichtbeachtung bestehen folgende Gefahren:
<ul style="list-style-type: none"> • Beschädigung von Produkt oder Produktumgebung • Einschränkung der Funktionalität des Produkts • Einschränkung oder Verlust der Sicherheit des Produkts

	Zusätzlicher Hinweis zum besseren Verständnis
---	---

2. Allgemeine Sicherheitshinweise

2.1. Haftungsausschluss

Wenn Sie Ihre RECARO Rennschale nicht entsprechend dieser Anleitung bedienen oder die RECARO Rennschale oder die Einbauten verändern, ist die Haftung von RECARO ausgeschlossen, soweit gesetzlich zulässig.

Jede Veränderung oder Fehlbedienung der RECARO Rennschale hat zudem den Verlust der Gewährleistungsansprüche zur Folge.

2.2. Sachgemäßer Einbau

Eine nicht ordnungs- und sachgemäß eingebaute Rennschale kann bei Kollisionen/Unfällen zu erheblichen Gefährdungen von Gesundheit, Leib und Leben führen.

- Beachten Sie diese Anleitung, insbesondere die Sicherheitshinweise.
- Bewahren Sie diese Anleitung für die gesamte Gebrauchsdauer der Rennschale auf.
- Machen Sie diese Anleitung dem Fachpersonal jederzeit zugänglich.

2.3. Bestimmungsgemäße Verwendung

- Die RECARO Adapter 7217737 sind für den Rennsport freigeprüft und dürfen zusammen mit den Rennschalen RECARO Pro Racer Ultima 1.0 und RECARO Pro Racer Ultima XL im Rennsport eingesetzt werden.
- Für die RECARO Adapter 7217737 sowie für die Rennschalen RECARO Pro Racer Ultima 1.0 und RECARO Pro Racer Ultima XL liegt keine ABE vor (Allgemeine Betriebserlaubnis, erforderlich für den Betrieb im öffentlichen Straßenverkehr in Deutschland). Diese Rennschalen und Adapter sind nicht im öffentlichen Straßenverkehr im Bereich der StVZO (Straßenverkehrs-Zulassungs-Ordnung, Grundlage für die Regelung des deutschen Straßenverkehrsrechts) zugelassen. Rennschale und Adapter sind ausschließlich für den Einsatz im Motorsport konzipiert.
- Die Rennschalen dürfen maximal so lange verwendet werden wie auf dem Zulassungsaufkleber angegeben (Not valid after: xxxx). Nach diesem Datum dürfen die Rennschalen und die dazugehörigen Adapter auf keinen Fall in einem Fahrzeug weiter verwendet werden.

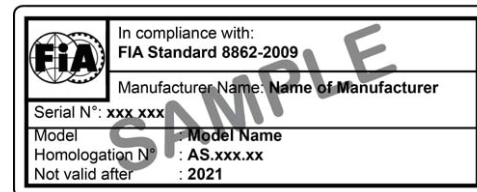

- RECARO Rennschalen, die unfallbedingten Belastungen (Rennunfall oder Kollision) ausgesetzt waren, dürfen nicht weiter verwendet werden.

2.4. Qualifikation des Personals

Ein- und Ausbau von Rennschalen dürfen nur von autorisiertem Fachpersonal durchgeführt werden. Dies gilt auch für den vorherigen Ausbau von Seriensitzen, die mit Seitenairbag im Sitz und/oder pyrotechnischem Gurtstraffer ausgestattet sind.

2.5. Einbauvorschriften

Die Befestigung von Rennschale und Adaptern im Fahrzeug und die damit verbundenen baulichen Veränderungen am Fahrzeug müssen nach den Vorgaben des jeweils nationalen Motorsportverbands (in Deutschland: **DMSB** – Deutscher Motorsport Bund) oder der **FIA** (Fédération Internationale de l'automobile) gemäß der geltenden Bestimmungen in der jeweiligen geltenden Fassung vorgenommen werden (DMSB - Automobilsport Handbuch: siehe Allgemeine Bestimmungen und Erläuterungen zu Sicherheitsvorschriften (FIA- und DMSB-Gruppen) 3.3 / FIA - International Sporting Code: siehe Appendix J - Art. 253, Art. 16).

2.6. Bauliche Veränderungen

Bauliche Veränderungen und Verwendung von nicht zugelassenen Bauteilen können die Sicherheit und Funktionsfähigkeit gefährden.

- Verwenden Sie zum Einbau der RECARO Rennschale nur Original-Bauteile von RECARO.
- Verändern Sie die Rennschale nicht, sonst erlischt die Zulassung.
- Bringen Sie keinerlei zusätzliche Teile (wie Getränkehalter, Feuerlöscher u.ä.) an der Rennschale an.

2.7. Restrisiken

Bei mehrmaliger Verwendung der mitgelieferten mikroverkapselten Schrauben können diese brechen oder sich lösen. Dadurch kann sich unter Umständen die Rennschale bei Unfällen aus der Verankerung lösen und es besteht Gefahr für Leib und Leben.

- Verwenden Sie für die Montage der Rennschale ausschließlich die mitgelieferten mikroverkapselten Schrauben.
- Verwenden Sie die mitgelieferten mikroverkapselten Schrauben nur für einen einmaligen Verschraubungsvorgang.
- Ziehen Sie alle Schrauben mit dem angegebenen Drehmoment an.

3. Installation

HINWEIS

Das Zusammenspiel von Rennschale und Adapter ist maßgebend für das Verhalten des Gesamtsystems Sitz.

- Montieren Sie die Rennschalen RECARO Pro Racer Ultima 1.0 und RECARO Pro Racer Ultima XL nur zusammen mit den entsprechend freigeprüften RECARO Adaptern 7217737. Nur so ist die notwendige Sicherheit im Rennsport gegeben.

3.1. Positionierung der Rennschale im Fahrzeug

- Wählen Sie die für Sie angenehmste und zur Bedienung des Fahrzeugs sicherste Sitzposition: Sie müssen die Lenkradkranz-Oberkante voll umfassen können, ohne mit dem Rücken aus dem Sitz abzuheben. Bei voll durchgedrückter Kupplung muss Ihr Knie noch leicht angewinkelt sein.
- Achten Sie auf die korrekte Montage der Rückhaltesysteme und des Überrollkäfigs (siehe Einbauanleitung der Hersteller).

3.2. Lieferumfang

- Prüfen Sie vor dem Einbau den Lieferumfang auf Vollständigkeit.

Rennschale (Bild A)

- (1) Rennschale, 1 Stk.
- (2) Sitzkissen vorne, 1 Stk.
- (3) Sitzkissen hinten, 1 Stk.
- (4) Austauschbare Pads, 9 Stk.

Adapter (Bild B)

Adapter Stahl 7217737

- (5) Adapter, 2 Stk.
- (6) Unterlegscheibe, 13x20x2, 4 Stk.
- (7) Schraube M12x25, 12.9, 4 Stk.

3.3. Montageablauf

 Die zugehörigen Zeichnungen finden Sie auf Seite 3.

Adapter im Fahrzeug montieren

HINWEIS

Die Befestigung der Adapter im Fahrzeug und die damit verbundenen baulichen Veränderungen am Fahrzeug müssen nach den Vorgaben des jeweils nationalen Motorsportverbands oder der **FIA** gemäß der geltenden Bestimmungen in der jeweiligen geltenden Fassung vorgenommen werden.

- Montieren Sie die Adapter mit mindestens 4 Schrauben M10, Festigkeitsklasse 10.9, im Fahrzeug. Anziehdrehmoment: 35 Nm.

Rennschale fixieren (Bild C)

1. Positionieren Sie die Rennschale zwischen den Adaptern.
2. Fixieren Sie die Rennschale hinten mit Unterlegscheibe (6) und Schraube M12x25 (7) an den Adaptern. Ziehen Sie dabei die Schrauben nur handfest an.
3. Fixieren Sie die Rennschale vorne mit Unterlegscheibe (6) und Schraube M12x25 (7) an den Adaptern. Ziehen Sie dabei die Schrauben nur handfest an.

Schlussmontage

- Ziehen Sie alle 4 Befestigungsschrauben M12x25 (7) mit einem Anziehdrehmoment von 22 Nm +2/-3 Nm fest.



GEFAHR

Gefahr von schweren Verletzungen falls sich die Rennschale aus der Verankerung löst.

- Verwenden Sie für die Montage der Rennschale ausschließlich die mitgelieferten mikroverkapselten Schrauben.
- Verwenden Sie die mitgelieferten mikroverkapselten Schrauben nur einmal.
- Ziehen Sie alle Schrauben mit dem angegebenen Drehmoment an.

EN – Installation instructions

1. General information

1.1. Introduction

By choosing the RECARO racing shell, you've opted for a high-quality seat that provides both safety and comfort.

1.2. Symbols and key words

The following symbols and key words are used in these instructions:

 DANGER
A direct danger that will result in serious injury or death.

 WARNING
A possibly dangerous situation that can result in serious injury or death.

 CAUTION
A possibly dangerous situation that can result in minor injury or material damage.

NOTICE
It is essential to obey notices! If they are not obeyed, the following dangers remain:
<ul style="list-style-type: none">• Damage to the product or product surroundings• Limitation of the product's functionality• Limitation or loss of the product's safety

 Additional notice for better understanding
--

2. General safety instructions

2.1. Exclusion of liability

If you do not use your RECARO racing shell as described in these instructions or if you modify the RECARO racing shell or the fittings, RECARO shall accept no liability insofar as is permitted by law.

Any modification to or misuse of the RECARO racing shell shall also invalidate the warranty.

2.2. Correct installation

An incorrectly installed racing shell can pose a significant risk to health, life and safety in the event of a collision or accident.

- Follow these instructions, especially the safety instructions.
- Keep these instructions for the entire duration of the racing shell's service life.
- Keep these instructions accessible to specialist staff at all times.

2.3. Correct use

- The RECARO adapters 7217737 have been independently tested for motor sports and may be used in motor sports together with the racing shells RECARO Pro Racer Ultima 1.0 and RECARO Pro Racer Ultima XL.
- There is no 'ABE' general operating permit (necessary for operation on public roads in Germany) for the RECARO adapters 7217737 as well as for the racing shells RECARO Pro Racer Ultima 1.0 and RECARO Pro Racer Ultima XL. These racing shells and adapters are not approved for use on public roads under the German road traffic licensing regulations (StVZO), the basis for regulating road traffic law in Germany. The racing shell and adapter are designed solely for use in motor sports.
- The racing shells must not be used after the date shown on the approval sticker (Not valid after: xxxx). After this date, the racing shells and the corresponding adapters may not continue to be used in a vehicle under any circumstances.

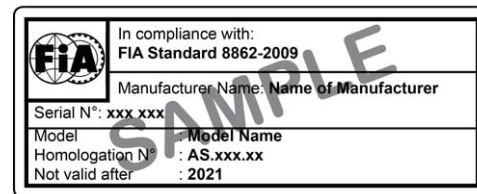

- RECARO racing shells that have been subjected to the stresses of an accident (racing accident or collision) must no longer be used.

2.4. Staff qualification

Only authorised experts may install and remove racing shells. This also applies to the prior removal of standard seats that are fitted with a side airbag in the seat and/or pyrotechnic belt tensioners.

2.5. Installation instructions

Securing of the racing shell and the adapter in the vehicle and the related structural modifications to the vehicle must be done in accordance with the specifications of the relevant national **ASN** (Autorité Sportive Nationale) or the **FIA** (Fédération Internationale de l'automobile) as per the respective applicable version of the regulations that apply.

2.6. Structural alterations

Structural alterations and the use of unapproved components can jeopardise safety and functional capability.

- When installing the RECARO racing shell, use only original components from RECARO.
- Do not modify the racing shell, or its homologation will be rendered void.
- Do not fit any additional parts (such as beverage holders, fire extinguishers etc.) to the racing shell.

2.7. Residual risks

The supplied micro-encapsulated screws can break or come loose if they are re-used several times. In some circumstances, this can cause the racing shell to become detached from its anchoring in the event of an accident, and thus present a danger to life and physical condition.

- Use only the supplied micro-encapsulated screws when installing the racing shell.
- Use the supplied micro-encapsulated screws only once.
- Tighten all screws with the specified torque.

3. Installation

NOTICE

The interplay between the racing shell and the adapter is crucial to how the entire seat system behaves.

- Mount the RECARO Pro Racer Ultima 1.0 and RECARO Pro Racer Ultima XL racing shells only together with the independently tested RECARO adapters 7217737. Only this provides the necessary safety in motor sports.

3.1. Positioning the racing shell in the vehicle

- Select the most comfortable seat position for yourself that is safest for driving the vehicle:
You must be able to completely hold the top edge of the steering wheel without lifting yourself out of the seat with your back.
Your knee must still be slightly angled when the clutch or brake pedal is fully pressed.
- Make sure that the restraint systems and the roll cage are correctly installed (see the manufacturer's installation instructions).

3.2. Scope of delivery

- Check the scope of delivery for completeness before installation.

Racing shell (Figure A)

- (1) Racing shell, 1 ea.
- (2) Front seat cushion, 1 ea.
- (3) Back seat cushion, 1 ea.
- (4) Replaceable pads, 9 ea.

Adapter (Figure B)

Steel adapter 7217737

- (5) Adapter, 2 ea.
- (6) Washer, 13x20x2, 4 ea.
- (7) Screw M12x25, 12.9, 4 ea.

3.3. Installation sequence

 Refer to Page 3 for the associated drawings.

Mounting adapters in the vehicle

NOTICE

The adapters must be secured in the vehicle and the associated structural modifications to the vehicle must be done in accordance with the stipulations of the respective national motor sports association or of the **FIA** and as per the applicable version of the regulations that apply.

- Mount the adapters in the vehicle using at least four M10 screws, strength class 10.9.
Tightening torque: 35 Nm.

Fixing the racing shell (Figure C)

1. Position the racing shell between the adapters.
2. Fix the racing shell at the rear on the adapters with the washer (6) and M12x25 screw (7).
When doing this, only tighten the screws hand-tight.
3. Fix the racing shell at the front on the adapters with the washer (6) and M12x25 screw (7).
When doing this, only tighten the screws hand-tight.

Final mounting

- Tighten all 4 fastening screws M12x25 (7) with a tightening torque of 22 Nm +2/-3 Nm.



DANGER

Danger of serious injury if the racing shell becomes detached from its anchoring.

- Use only the supplied micro-encapsulated screws when installing the racing shell.
- Use the supplied micro-encapsulated screws only once.
- Tighten all screws with the specified torque.

FR – Instructions pour le montage

1. Informations générales

1.1. Introduction

Avec le baquet sport RECARO, vous avez opté pour un baquet sport de haute qualité qui vous offre à la fois la sécurité et le confort dans le sport automobile.

1.2. Symboles et mots de signalisation

Dans ces instructions, on utilise les symboles et mots de signalisation suivants:

 DANGER
Ici menace un danger immédiat qui conduit à de graves blessures ou à la mort.

 AVERTISSEMENT
Ici menace une situation de danger possible qui peut conduire à de graves blessures ou à la mort.

 ATTENTION
Ici menace une situation potentiellement dangereuse qui peut conduire à des blessures légères ou bénignes ou à des dommages matériels.

INDICATION
Absolument tenir compte des indications! En cas de non-respect, les dangers suivants existent:
<ul style="list-style-type: none">• Détérioration du produit ou de l'environnement du produit• Limitation de la fonctionnalité du produit• Limitation ou perte de la sécurité du produit

 Indication supplémentaire pour une meilleure compréhension
--

2. Consignes de sécurité générales

2.1. Exclusion de responsabilité

Dans la mesure légalement admissible, RECARO décline toute responsabilité si le baquet sport RECARO n'est pas utilisé conformément aux présentes instructions ou en cas de modification du baquet sport ou des équipements.

Toute modification ou mauvaise utilisation du baquet sport RECARO entraîne en outre la perte des droits à garantie.

2.2. Montage correct

Un baquet sport monté de manière non correcte peut conduire à d'énormes dangers pour la santé, la vie et l'intégrité corporelle en cas de collisions/accidents.

- Tenez compte de ces instructions, en particulier des consignes de sécurité.
- Conservez ces instructions pendant toute la durée d'utilisation du baquet sport.
- Mettez ces instructions en permanence à la disposition du personnel spécialisé.

2.3. Utilisation conforme

- Les adaptateurs RECARO 7217737 sont approuvés pour le sport automobile et peuvent être utilisés avec les baquets sport RECARO Pro Racer Ultima 1.0 et RECARO Pro Racer Ultima XL pour le sport automobile.
- Pour les adaptateurs RECARO 7217737 ainsi que les baquets sport RECARO Pro Racer Ultima 1.0 et RECARO Pro Racer Ultima XL ne disposent d'aucune ABE (autorisation générale de mise en circulation, nécessaire pour l'exploitation dans la circulation routière en Allemagne). Ces baquets sport et adaptateurs ne sont pas admis dans la circulation routière dans le cadre du StVZO (règlement relatif à l'admission des véhicules à la circulation routière, base de la réglementation du droit de la circulation routière allemand). Les baquets sport et adaptateurs sont exclusivement distribués conçus pour l'utilisation dans le sport automobile.
- Le baquet sport peut être utilisé au maximum aussi longtemps qu'indiqué sur l'autocollant d'homologation (Not valid after: xxxx). Après cette date, les baquets sport et les adaptateurs correspondants ne peuvent en aucun cas encore être utilisés dans un véhicule.

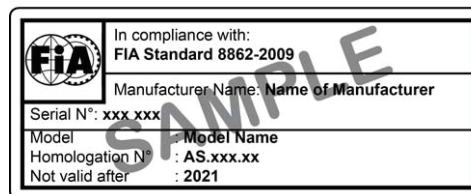

- Les baquets sport RECARO qui ont été exposés à des sollicitations occasionnées par un accident (accident de course ou collision) ne peuvent plus être utilisés.

2.4. Qualification du personnel

La pose et la dépose des baquets sport doivent être effectués uniquement par le personnel autorisé. Ceci vaut également pour la dépose préalable des sièges de série qui sont équipés d'un airbag latéral dans le siège et/ou de prétensionneurs de ceinture pyrotechniques.

2.5. Prescriptions de montage

La fixation du baquet sport et de l'adaptateur dans le véhicule et les modifications constructives au véhicule en découlant doivent être effectuées selon les prescriptions de l'ASN (Autorité Sportive Nationale) relevant national ou de la FIA (Fédération Internationale de l'automobile) conformément aux stipulations en vigueur dans la version en vigueur respective.

2.6. Modifications constructives

Les modifications constructives et l'utilisation de composants non homologués peuvent mettre la sécurité et le bon fonctionnement en danger.

- Pour le montage du baquet sport RECARO, utilisez uniquement des composants d'origine de RECARO.
- Ne modifiez pas le baquet sport, sinon l'homologation devient caduque.
- Ne montez aucun accessoire supplémentaire (tels que support pour boisson, extincteur, etc.) sur le baquet sport.

2.7. Risques résiduels

En cas d'utilisation multiple des vis microcapsulées fournies, celles-ci peuvent casser ou se détacher. De ce fait, le baquet sport peut le cas échéant, se détacher de son ancrage en cas d'accident et constituer un danger pour l'intégrité corporelle et la vie.

- Utilisez exclusivement les vis microcapsulées fournies pour le montage du baquet sport.
- Utilisez les vis microcapsulées jointes pour un seul vissage.
- Serrez toutes les vis au couple de serrage indiqué.

3. Installation

REMARQUE

L'interaction du baquet sport et de l'adaptateur est déterminante pour le comportement du système d'ensemble du siège.

- Montez les baquets sport RECARO Pro Racer Ultima 1.0 et RECARO Pro Racer Ultima XL uniquement en combinaison avec les adaptateurs RECARO approuvés correspondants 7217737. Ce n'est qu'ainsi que la sécurité nécessaire est donnée en sport automobile.

3.1. Positionnement du baquet sport dans le véhicule

- Sélectionnez la position du siège qui est pour vous la plus agréable et la plus sûre pour la conduite du véhicule:
vous devez pouvoir embrasser entièrement l'arête supérieure du volant sans devoir soulever le dos par rapport au siège.
Votre genou doit être encore légèrement plié lorsque l'embrayage est entièrement enfoncé.
- Veillez au montage correct des systèmes de retenue et de la cage de protection contre les tonneaux (voir instructions de montage du fabricant).

3.2. Etendue de la livraison

- Contrôlez avant le montage que l'étendue de la livraison est complète.

Baquet sport (Illustration A)

- (1) Baquet sport, 1 pce
- (2) Coussin de siège avant, 1 pce
- (3) Coussin de siège arrière, 1 pce
- (4) Coussins interchangeables, 9 pcs

Adaptateur (Illustration B)

Adaptateur acier 7217737

- (5) Adaptateur, 2 pcs
- (6) Rondelle de calage, 13x20x2, 4 pcs
- (7) Vis M12x25, 12.9, 4 pcs

3.3. Déroulement du montage

 Vous trouverez les schémas correspondants à la page 3.

Montage de l'adaptateur dans le véhicule

REMARQUE

La fixation des adaptateurs dans le véhicule et les modifications constructives au véhicule en découlant doivent être effectuées selon les prescriptions de l'association de sport automobile nationale respective ou de la **FIA** conformément aux stipulations en vigueur dans la version en vigueur respective.

- Montez les adaptateurs dans le véhicule avec au moins 4 vis M10, classe de résistance 10.9. Couple de serrage: 35 Nm.

Fixation du baquet sport (Illustration C)

1. Positionnez le baquet sport entre les adaptateurs.
2. Fixez le baquet sport à l'arrière sur les adaptateurs avec la rondelle de calage (6) et la vis M12x25 (7). Ce faisant, serrez les vis seulement à la main.
3. Fixez le baquet sport à l'arrière sur les adaptateurs avec la rondelle de calage (6) et la vis M12x25 (7). Ce faisant, serrez les vis seulement à la main.

Montage final

- Serrez les 4 vis de fixation M12x25 (7) au couple de 22 Nm +2/-3 Nm.



DANGER

Danger de graves blessures si le baquet sport se détache de son ancrage.

- Utilisez exclusivement les vis microcapsulées fournies pour le montage du baquet sport.
- Utilisez une seule fois les vis microcapsulées jointes.
- Serrez toutes les vis au couple de serrage indiqué.

ES – Instrucciones de montaje

1. Información general

1.1. Introducción

Con la adquisición del asiento deportivo RECARO se ha decidido por un asiento de primera calidad que le ofrece seguridad y comodidad para el deporte de motor.

1.2. Símbolos y palabras de señalización

En estas instrucciones se utilizan los siguientes símbolos y palabras de señalización:

 PELIGRO
Existe un peligro inmediato que provoca lesiones graves o incluso la muerte.

 ADVERTENCIA
Existe una posible situación peligrosa que puede provocar lesiones graves o incluso la muerte.

 ATENCIÓN
Existe una situación posiblemente peligrosa que puede provocar lesiones leves o insignificantes o daños materiales.

NOTA
Es imprescindible que tenga en cuenta las notas. En caso de inobservancia existen los siguientes peligros:
<ul style="list-style-type: none">• Daños en el producto o en el entorno del producto• Limitación de la funcionalidad del producto• Limitación o pérdida de la seguridad del producto

 Nota adicional para facilitar la comprensión
--

2. Normas de seguridad generales

2.1. Exención de responsabilidad

Si no utiliza su asiento deportivo RECARO siguiendo las presentes instrucciones o si modifica el asiento deportivo RECARO o alguno de sus componentes, se excluirá la responsabilidad de RECARO, en tanto esté permitido legalmente.

Cualquier modificación o manejo incorrecto del asiento deportivo RECARO tendrá además como consecuencia la pérdida de cualquier derecho de garantía.

2.2. Montaje adecuado

Un asiento deportivo montado incorrectamente y de forma inadecuada puede provocar peligros considerables para la salud y para la vida en caso de colisiones o accidentes.

- Tenga en cuenta estas instrucciones, especialmente las normas de seguridad.
- Conserve estas instrucciones para la totalidad del tiempo de utilización del asiento deportivo.
- Asegúrese de que estas instrucciones están en todo momento disponibles para el personal especializado.

2.3. Utilización conforme a las normas de uso

- Los adaptadores 7217737 RECARO están homologados para el deporte de motor y deben utilizarse para el deporte de motor junto con los asientos deportivos RECARO Pro Racer Ultima 1.0 y RECARO Pro Racer Ultima XL.
- Para los adaptadores 7217737 RECARO y para los asientos deportivos RECARO Pro Racer Ultima 1.0 y RECARO Pro Racer Ultima XL no existe ningún ABE (permiso general de utilización alemán, necesario para la circulación por la vía pública en Alemania). La utilización de los asientos deportivos y de los adaptadores no está permitida en la vía pública conforme a la competencia del Código de circulación alemán (StVZO, base para la regulación de la reglamentación alemana para la circulación por carretera). El asiento deportivo y el adaptador han sido concebidos exclusivamente para la utilización en el deporte de motor.
- Los asientos deportivos pueden utilizarse como máximo durante el tiempo que se indique en la pegatina de homologación (Not valid after: xxxx). Después de esta fecha está estrictamente prohibida la utilización de los asientos deportivos y de los adaptadores correspondientes en un vehículo.

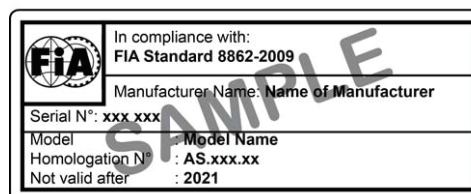

- Los asientos deportivos RECARO que hayan estado expuestos a cargas debidas a accidentes (accidente en carrera o colisión) no deben seguir utilizándose.

2.4. Cualificación del personal

El montaje y el desmontaje de los asientos deportivos solo deben realizarse por personal especializado autorizado. Esto también se aplica para el desmontaje de asientos en serie que estén equipados con airbag lateral en el asiento y/o dispositivo pirotécnico tensor del cinturón.

2.5. Prescripciones de montaje

La fijación del asiento deportivo y del adaptador en el vehículo y las modificaciones constructivas que deben realizarse como consecuencia en el vehículo, deben llevarse a cabo conforme a las especificaciones correspondientes de la asociación nacional de deportes de motor (en Alemania: **DMSB** – asociación alemana de deportes de motor) o de la **FIA** (Fédération Internationale de l'Automobile), de acuerdo con las disposiciones válidas en su respectiva versión válida (DMSB - Manual del deporte automovilístico: véanse las Disposiciones y explicaciones generales sobre las reglamentaciones de seguridad (grupos FIA y DMSB) 3.3 / FIA - International Sporting Code: véase el apéndice J - art. 253, art. 16).

2.6. Modificaciones constructivas

Las modificaciones constructivas y la utilización de componentes no autorizados pueden poner en peligro la seguridad y la capacidad de funcionamiento.

- Utilice únicamente componentes originales de RECARO para el montaje del asiento deportivo RECARO.
- No modifique el asiento deportivo, ya que de lo contrario se extinguirá la autorización.
- No monte ningún tipo de piezas adicionales (como portavasos, extintores, entre otros) en el asiento deportivo.

2.7. Riesgos residuales

Si los tornillos microencapsulados suministrados se utilizan varias veces pueden romperse o aflojarse. Esto puede provocar que, en determinadas circunstancias, el asiento deportivo pueda soltarse del anclaje en caso de accidente y existe peligro para la vida.

- Utilice para el montaje del asiento deportivo únicamente los tornillos microencapsulados suministrados.
- Utilice los tornillos microencapsulados suministrados solo para un único proceso de atornillado.
- Apriete todos los tornillos con el par de apriete indicado.

3. Instalación

NOTA

La combinación de asiento deportivo y adaptador es esencial para el comportamiento del sistema completo del asiento.

- Monte los asientos deportivos RECARO Pro Racer Ultima 1.0 y RECARO Pro Racer Ultima XL solo junto con los correspondientes adaptadores 7217737 RECARO homologados. Únicamente de este modo está garantizada la seguridad necesaria en deporte de motor.

3.1. Posicionamiento del asiento deportivo en el vehículo

- Escoja la posición del asiento más cómoda para usted y más segura para la conducción del vehículo: Deberá poder agarrar el borde superior del aro del volante sin tener que levantar la espalda del asiento. Su rodilla aún debe estar ligeramente doblada cuando pise a fondo el embrague.
- Asegúrese de realizar el montaje correcto de los sistemas de retén y de la jaula antivuelco (véase las instrucciones de montaje del fabricante).

3.2. Volumen de suministro

- Compruebe la integridad del volumen de suministro antes de realizar el montaje.

Asiento deportivo (imagen A)

- (1) Asiento deportivo, 1 ud.
- (2) Cojín del asiento delantero, 1 ud.
- (3) Cojín del asiento trasero, 1 ud.
- (4) Almohadillas intercambiables, 9 uds.

Adaptador (imagen B)

Adaptador de acero 7217737

- (5) Adaptador, 2 uds.
- (6) Arandela, 13x20x2, 4 uds.
- (7) Tornillo M12x25, 12.9, 4 uds.

3.3. Secuencia de montaje

 Los dibujos correspondientes se encuentran en la página 3.

Montaje de los adaptadores en el vehículo

NOTA

La fijación de los adaptadores en el vehículo y las modificaciones constructivas que deben realizarse como consecuencia en el vehículo, deben llevarse a cabo conforme a las especificaciones correspondientes de la asociación nacional de deportes de motor o de la FIA, de acuerdo con las disposiciones válidas en su respectiva versión válida.

- Monte los adaptadores en el vehículo con al menos 4 tornillos M10, clase de resistencia 10.9. Par de apriete: 35 Nm.

Fijación del asiento deportivo (imagen C)

1. Posicione el asiento deportivo entre los adaptadores.
2. Fije el asiento deportivo en la parte posterior con una arandela (6) y un tornillo M12x25 (7) en los adaptadores. Para ello, apriete los tornillos solamente de forma manual.
3. Fije el asiento deportivo en la parte delantera con una arandela (6) y un tornillo M12x25 (7) en los adaptadores. Para ello, apriete los tornillos solamente de forma manual.

Montaje final

- Apriete los 4 tornillos de fijación M12x25 (7) con un par de apriete de 22 Nm +2/-3 Nm.



PELIGRO

Peligro de sufrir lesiones graves en caso de que el asiento deportivo se suelte del anclaje.

- Utilice para el montaje del asiento deportivo únicamente los tornillos microencapsulados suministrados.
- Utilice los tornillos microencapsulados suministrados solo una vez.
- Apriete todos los tornillos con el par de apriete indicado.

1. 般信息

1.1. 引言

RECARO 赛车座椅是一款高质量的赛车座椅，这款产品为赛车运动将安全性和舒适性完美融合。

1.2. 符号和信号词

本说明书中使用了以下符号和信号词：

	危险
其表示会导致重伤和死亡的紧急危险。	

	警告
其表示可能会导致重伤和死亡的潜在危险情况。	

	小心
其表示可能会导致轻度或中度受伤或者财产损失的危险情况。	

提示	
务必遵守提示！	
如不遵守则存在以下危险：	
<ul style="list-style-type: none"> • 损坏产品或影响产品环境 • 产品功能受限 • 产品安全性受限或丢失 	

	用于帮助理解的额外信息
---	-------------

2. 一般安全提示

2.1. 免责声明

如果未按照本说明书操作您的 RECARO 赛车座椅，或者对 RECARO 赛车座椅或其安装作出了改动，则 RECARO 公司在法律允许的范围内不承担相关责任。

任何对 RECARO 赛车座椅作出的改动，或者错误操作都会导致保修权失效的后果。

2.2. 正确安装

未正确和妥善安装的赛车座椅可能会在发生撞车/事故的时候导致健康、生命和肢体受到严重危害。

- 请遵守本说明书，特别是安全提示。
- 请在赛车座椅使用期内妥善保管本说明书。
- 确保专业人员可以随时查阅本说明书。

2.3. 按规定使用

- RECARO 转接件 7217737 仅允许和获得批准使用的赛车座椅 RECARO Pro Racer Ultima 1.0 和 RECARO Pro Racer Ultima XL 组合用于赛车运动。
- RECARO 转接件 7217737 以及赛车座椅 RECARO Pro Racer Ultima 1.0 和 RECARO Pro Racer Ultima XL 未提供任何 ABE（用于德国公共道路交通所需的一般使用许可证）。赛车座椅和转接件不允许用于 StVZO 范围内（基于德国道路交通法规规定的道路交通许可条例）的公共道路交通。
赛车座椅和转接件仅设计用于汽车运动。
- 赛车座椅的使用时间最长不得超过审批标贴上所注明日期（自以下日期起无效：xxxx）。在过了该日期之后，汽车内部不得继续使用该赛车座椅及相关转接件。

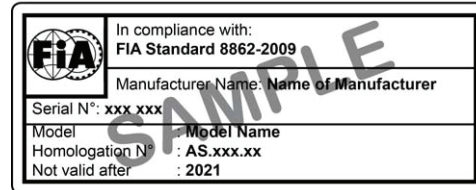

- RECARO 赛车座椅因事故受损（赛车事故或者撞车），则不得继续使用该赛车座椅。

2.4. 人员资质

仅允许由获得授权的专业人员进行赛车座椅的安装和拆卸工作。在事先拆卸座椅内配备了侧面气囊和/或烟火式安全带拉紧器的系列座椅时也适用以上规定。

2.5. 安装规定

汽车中赛车座椅和转接件的固定，以及由此所导致的汽车结构变更必须按照相应国家汽车运动协会（德国：DMSB - 德国汽车运动协会）或者 FIA（国际汽车联合会）的规定符合相应现行有效版本的适用条例（DMSB - 汽车运动手册：请参见安全条例的一般条款和声明（FIA 和 DMSB 类）3.3 / FIA - 国际运动代码：参见附录 J - 第 253 项，第 16 项）。

2.6. 结构改动

结构改动和使用不允许的部件可能会影响安全性和功能性。

- 安装 RECARO 赛车座椅时请仅使用 RECARO 原装部件。
- 请不要改动赛车座椅，否则许可证失效。
- 请绝对不要在赛车座椅上加装额外的部件（例如：杯架，灭火器等）。

2.7. 剩余风险

如果反复使用随供的微囊化螺栓，则可能造成其断裂或松动。这在某些情况下可能会造成赛车座椅在发生事故的时候从锚固件中松脱，并导致生命和肢体受到危险。

- 安装赛车座椅的时候请仅使用随供的微囊化螺栓。
- 随供的微囊化螺栓只允许一次性用于螺栓连接。
- 请使用指定的扭矩拧紧所有螺栓。

3. 安装

提示

赛车座椅和转接件之间的相互协调决定了整个座椅系统的性能。

- 请仅将赛车座椅 RECARO Pro Racer Ultima 1.0 和 RECARO Pro Racer Ultima XL 和获得批准使用的 RECARO 转接件 7217737 组合安装。只有这样才能够为赛车运动提供必要的安全性。

3.1. 将赛车座椅定位于汽车中

- 请选择您觉得最舒适和操作汽车最安全的座椅位置。必须能够在不将靠背从座椅中取出的情况下完全包绕住转向盘轮圈的上缘。完全踩下离合器的时候，您必须能够很轻松的弯曲膝盖。
- 请正确安装安全带回拉系统和防滚架（请参见制造商提供的安装说明书）。

3.2. 供货范围

- 请在安装之前检查供货范围的完整性。

赛车座椅（图 A）

- (1) 赛车座椅，1 件
- (2) 前置座椅坐垫，1 件
- (3) 后置座椅坐垫，1 件
- (4) 可更换的胶垫，9 件

转接件（图 B）

钢制转接件 7217737

- (5) 转接件，2 件
- (6) 垫圈，13x20x2，4 件
- (7) 螺栓 M12x25，12.9，4 件

3.3. 安装流程

 相关图纸请参见第 3 页。

在汽车中安装转接件

提示

汽车中转接件的固定，以及由此所导致的汽车结构变更必须按照相应国家汽车运动协会或者 FIA 的规定符合相应现行有效版本的适用条例。

- 至少用 4 个 M10 的螺栓将转接件安装在汽车中，螺栓的强度等级为 10.9。拧紧扭矩：35 Nm。

固定赛车座椅（图 C）

1. 在转接件之间对赛车座椅进行定位。
2. 在赛车座椅后面用垫圈 (6) 和螺栓 M12x25 (7) 将其固定在转接件上。仅用手拧紧螺栓。
3. 在赛车座椅前面用垫圈 (6) 和螺栓 M12x25 (7) 将其固定在转接件上。仅用手拧紧螺栓。

最终安装

- 用 22 Nm +2/- 3 Nm 的扭矩拧紧所有 4 个 M12x25 的固定螺栓 (7)。

 危险

如果赛车座椅从锚固件中松脱，则会导致重伤的危险。

- 安装赛车座椅的时候请仅使用随供的微囊化螺栓。
- 随供的微囊化螺栓只允许使用一次。
- 请使用指定的扭矩拧紧所有螺栓。

JA – 取付説明書

1. 一般的な情報

1.1. はじめに

RECAROレーシングシェルによって、あなたは、レースでの安全性と快適性を共に提供する高品質レーシングシェルを選択されたのです。

1.2. 記号および信号語

本書では、以下の記号と信号語が使用されます。

 危険
ここでは、重大な傷害や死亡につながる差し迫った危険を示します。

 警告
ここでは、重大な傷害や死亡につながる可能性がある潜在的に危険な状況を示します。

 注意
ここでは、軽傷または物的損害につながる可能性がある潜在的に危険な状況を示します。

注記
注記には必ず注意を払ってください。 違反する場合には、以下のリスクがあります。
<ul style="list-style-type: none">● 製品や製品環境の損傷● 製品の機能性の制限● 製品の安全性の制限または喪失

 理解を深めるための追加の注記
--

2. 総合安全情報

2.1. 免責事項

これらのマニュアルに従ってRECAROレーシングシェルを使用せず、またはRECAROレーシングシェルまたは取り付けを変更した場合には、RECAROの責任は、法的に許容される範囲で除外されます。

加えて、RECAROレーシングシェルのあらゆる変更または不正操作は、保証請求権の喪失を伴うこととなります。

2.2. 適切な取り付け

適切に取り付けられていないレーシングシェルは、衝突/事故の際の健康、身体、生命への重大な危険につながる可能性があります。

- このマニュアル、特に安全情報を確認してください。
- レーシングシェルの使用期間中、このマニュアルを保管しておいてください。
- このマニュアルに有資格者がいつでもアクセスできるようにしてください。

2.3. 規定通りの用途

- RECAROアダプター7217737はレースのためにチェック済みであり、レーシングシェルRECARO Pro Racer Ultima 1.0 および RECARO Pro Racer Ultima XLと共にレースで使用することができます。
- RECAROアダプター7217737およびレーシングシェルRECARO Pro Racer Ultima 1.0 および RECARO Pro Racer Ultima XLには、ABE(ドイツの公道で使用するのに必要な一般営業許可)はありません。このレーシングシェルおよびアダプターは、StVZO(ドイツ道路交通法のための基礎、道路交通ライセンス規制)の範囲で公道では許可されていません。レーシングシェルとアダプターは、モータースポーツ専用設計されています。
- レーシングシェルは、最大限レジストレーションラベルで指定されている通りに使用可能です(XXXX以降は無効)。この日付け以降、レーシングシェルとその関連するアダプターは、決して車両上で引き続き使用することはできません。

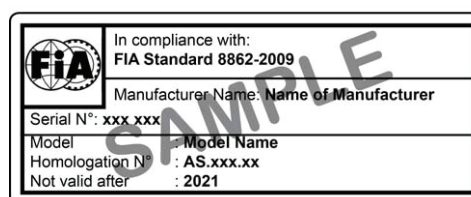

- 偶発的な負荷(レース事故または衝突)にさらされたRECAROレーシングシェルを引き続き使用することはできません。

2.4. 従業員の資格

レーシングシェルの取り付けおよび取り外しは、正式に認可された有資格者によってのみ行われるべきです。これは、座席のサイドエアバッグおよび/またはベルトテンショナーが装備された座席列からの事前の取り外しにも適用されます。

2.5. 取り付け指示

車両におけるレーシングシェルとアダプターの固定、およびそれに関連する車両の構造の変更は、その時々モータースポーツ協会(ドイツでは:DMSB - ドイツモータースポーツ協会)、またはFIA(国際ドイツ自動車連盟)の仕様に従って、それぞれの有効な版の法令に基づいて実施する必要があります(DMSB - 自動車レースマニュアル: 一般的な用語と安全への説明(FIA - と DMSB グループ)3.3 /FIA - 国際スポーツ コード: 付録 J - タイプ253、タイプ16 を参照してください)。

2.6. 構造の変更

構造の変更及び承認されていない部品を使用すると、安全性と操作性を危険にさらすことがあります。

- RECAROレーシングシェルの取り付けには、RECAROの純正部品のみを使用してください。
- 承認が無効になるため、レーシングシェルを変更しないでください。
- (カップホルダー、消火器など)追加パーツを決してレーシングシェルに取り付けしないでください。

2.7. 残余リスク

付属のマイクロカプセル化されたねじを繰り返し使用した場合、破損したり緩んだりすることがあります。その結果、事情によっては事故でレーシングシエルの固定具が緩み、身体と生命に危険性が生じることがあります。

- レーシングシエルの取り付けには、付属のマイクロカプセル化されたねじのみを使用してください。
- 付属のマイクロカプセル化されたねじは、一回限りの接続ユニオンとしてのみお使いください。
- すべてのねじを指定トルクで締めます。

3. 取付け

注記
レーシングシエルとアダプタの相互作用はシート全体のシステムの動作を決定づけるものです。 ■ レーシングシエルRECARO Pro Racer Ultima 1.0 および RECARO Pro Racer Ultima XLは、該当するRECAROアダプタ7217737 と共にのみ取り付けてください。その場合にのみレースに必要な安全性を確保できます。

3.1. 車両にレーシングシエルを配置する

- 最も快適で、車両操作に最も安全なシート位置を選択してください。
シートの後部を持ち上げることなく、ハンドルリムのトップを完全に握ることができる必要があります。
クラッチをいっぱい踏み込んだときに、膝が少し曲がっている必要があります。
- レストレイントシステムとロールケージを正しく取り付けするように注意を払ってください（メーカーの取り付け手順を参照してください）。

3.2. 製品内容

- 完全を期すために、取り付ける前に製品内容を確認してください

レーシングシエル (図A)

- (1) レーシングシエル、1個。
- (2) シートクッション フロント、1個。
- (3) シートクッション リア、1個。
- (4) 交換可能なパッド、9個。

アダプタ (図B)

アダプタスチール 7217737

- (5) アダプタ、2個。
- (6) 座金、13x20x2、4個。
- (7) ねじM12x25、12.9、4個。

3.3. 取り付けの順序

 添付の図面は、3ページで参照してください。

車両内にアダプタを取り付ける

注記
車両へのアダプタの固定とそれに関連した車両の構造変更は、各国のモータースポーツ連盟またはFIAの規格基準により、それぞれ該当する法令の現行の規則に従って実施する必要があります。

- アダプタを、少なくともM10強度クラス10.9のねじ4個で車両に取り付けてください。締付けトルク：35 Nm

レーシングシエルを固定する (図C)

1. アダプタの間にレーシングシエルを配置してください。
2. 座金 (6) およびねじ M12x25 (7) でアダプタの背面にレーシングシエルを固定してください。
その場合にねじは手で強く締めます。
3. 座金 (6) およびねじ M12x25 (7) でアダプタの前面にレーシングシエルを固定してください。
その場合にねじは手で強く締めます。

取り付けの完成

- 22 Nm +2/-3 Nmの締付けトルクで4本の固定ねじ M12x25 (7) ですべてを締め付けます。

 危険
レーシングシエルが固定具からはずれることによる重傷の危険。 ■ レーシングシエルの取り付けには、付属のマイクロカプセル化されたねじのみを使用してください。 ■ 付属のマイクロカプセル化されたねじは、一回限りでお使いください。 ■ すべてのねじを指定トルクで締めます。

RECARO Automotive Seating GmbH
Stuttgarter Straße 73
73230 Kirchheim/Teck
Germany

Phone: +49 (0) 7021 93-5000
Fax: +49 (0) 7021 93-5339

Email: info@recaro-automotive.com
Internet: www.recaro-automotive.com

ID NO.: 7310624 · REVISION LEVEL: 01 · DATE: 25.07.2016
RECARO®, Pole Position®, Ergomed®, RECARO Style®, Sportster CS®, Cross Speed® sind registrierte Marken der RECARO Beteiligungs-GmbH. Änderungen in Technik, Form, Farbe und Design oder die Einstellung von Produkten behalten wir uns vor. Für Druckfehler kann keine Haftung übernommen werden.
RECARO®, Pole Position®, Ergomed®, RECARO Style®, Sportster CS®, Cross Speed® are registered trademarks of RECARO Beteiligungs-GmbH. We reserve the right to make changes to the technology, form, color, and design of our products, or discontinue some of our products. We accept no liability for printing errors.