

# RECARO

## Adapter

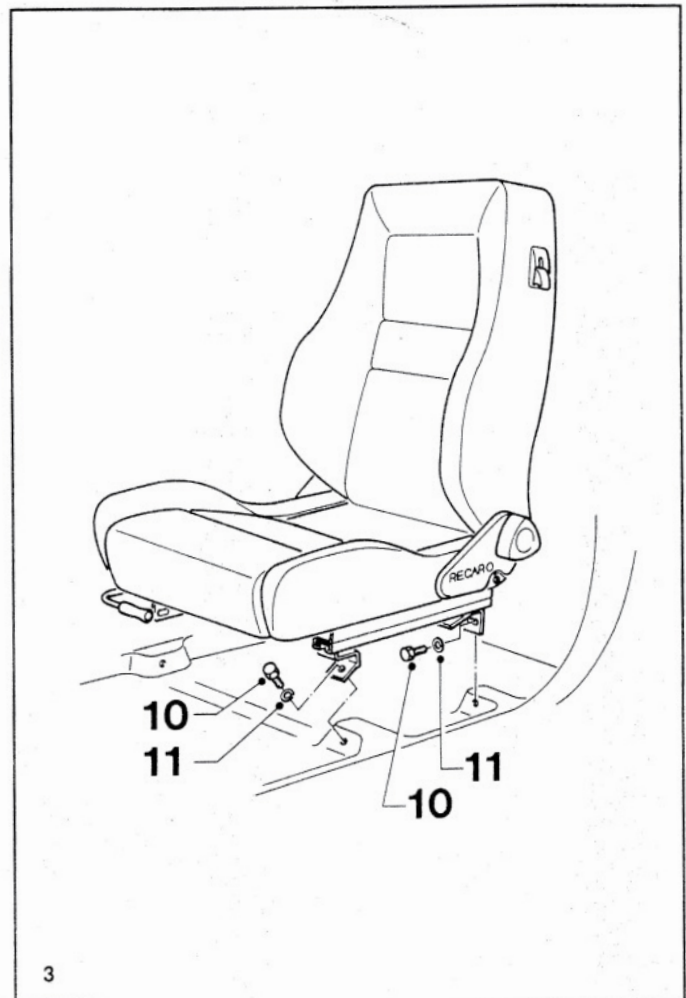

Einbauanleitung | Installation instructions | Instructions pour le montage

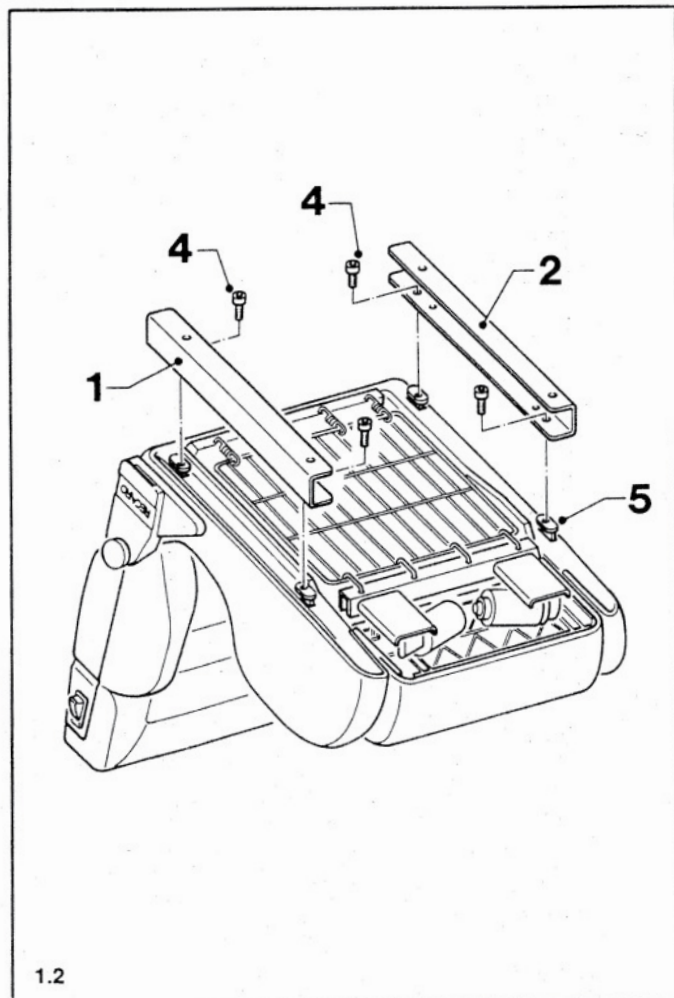
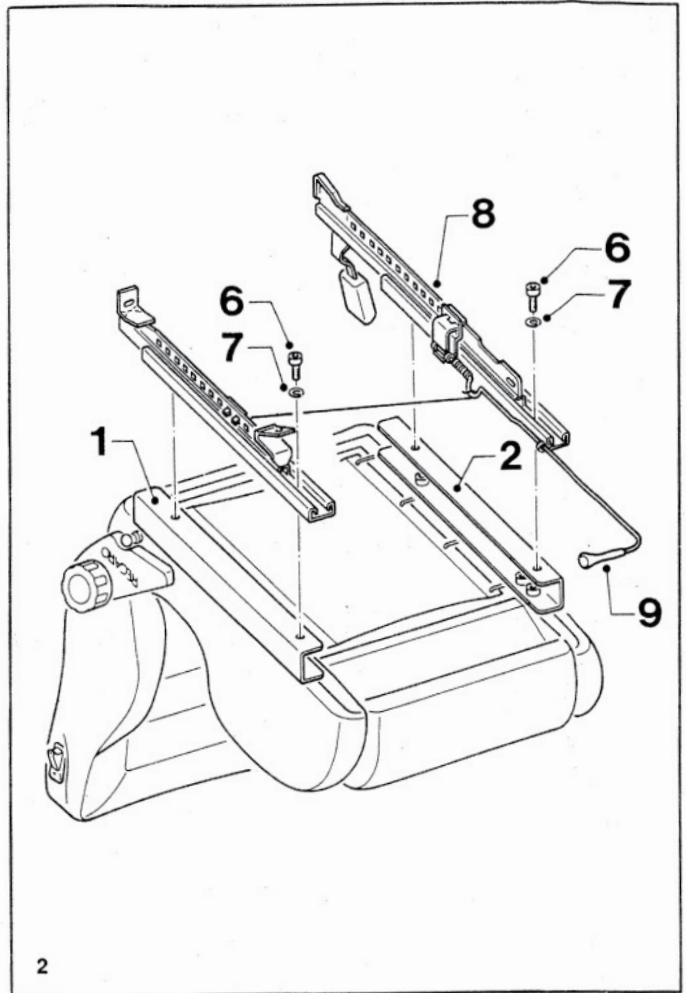
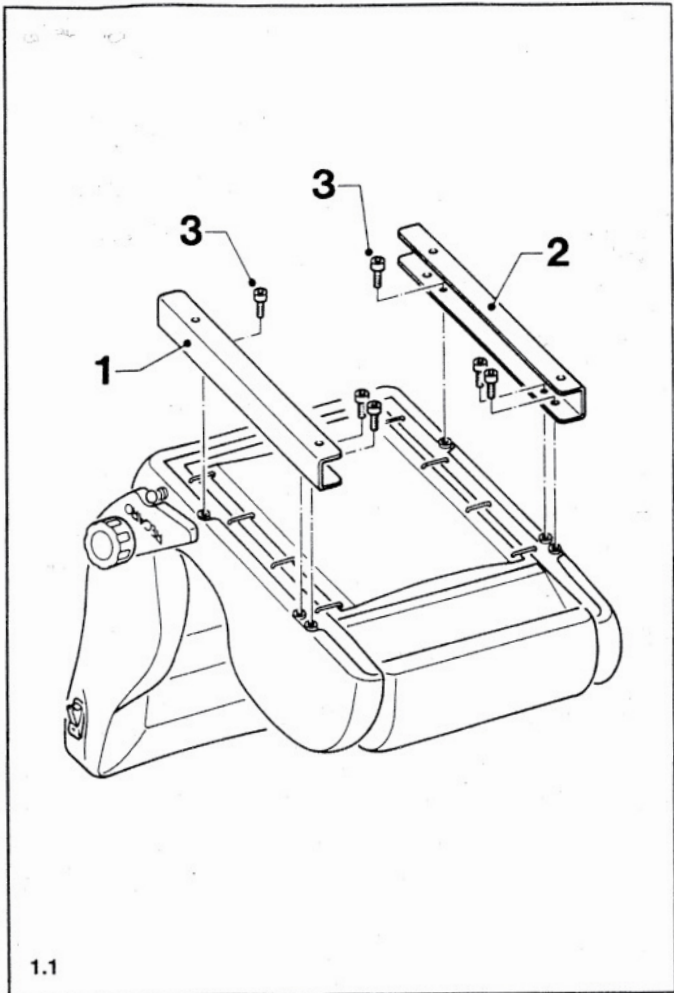

# EINBAUANLEITUNG FÜR RECARO-SITZE

D

Sie haben einen RECARO-Sitz gekauft. Dieser Sitz ist für Ihren Komfort von entscheidender Bedeutung. Der Sitz kann seine Aufgabe als sicherheitsrelevantes Teil Ihres Fahrzeuges jedoch nur erfüllen, wenn er richtig eingebaut wurde.

Sollten Sie den Einbau nicht entsprechend dieser Anleitung durchführen, den Sitz, die Adapter oder die Fahrzeugbodenplatten beim Einbau verändern, übernehmen wir keinerlei Haftung für den Sitz.

Jede Veränderung unseres Produktes hat neben dem Haftungsausschluß den Verlust der Gewährleistungsansprüche zur Folge. Dies gilt ebenso bei der Verwendung von nicht von uns zugelassenen Bauteilen.

Sollten Sie nicht über die erforderlichen Sachkenntnisse und Werkzeuge zum Einbau verfügen, empfehlen wir Ihnen dringend im Interesse Ihrer Sicherheit, den Einbau und den elektrischen Anschluß Ihres Sitzes von einer Fachwerkstatt vornehmen zu lassen.

## WARNUNG:

Ein nicht sachgemäß eingebauter Sitz kann bei Unfällen zu erheblichen zusätzlichen Gefährdungen von Gesundheit, Leib und Leben führen.

## RECARO-Sitztypen

LX, LS, C-Classic, CS, CSE, T-LINE, CT, Orthopäd, Variomed, SR und S

## Bitte beachten Sie:

Der Einbau eines Sitzes ist eine Angelegenheit, die der Sorgfalt, Ruhe und Präzision bedarf. Überzeugen Sie sich daher vor dem Einbau, daß Sie Ihren PKW sicher abgestellt und Sie während der Durchführung der Arbeiten jederzeit einen festen Stand haben.

## Ausbau und Demontage des Seriensitzes

### Ohne Abbildung

#### Ausbau des Seriensitzes

Vor dem Einbau des RECARO-Sitzes ist der Seriensitz mit Sitzschienen und zugehörigem Gurtschloß aus Ihrem Fahrzeug auszubauen. Lösen Sie dazu die Bodenbefestigungsschrauben in den Sitzschienen. Durch Ver-

schieben des Sitzes nach hinten erreichen Sie die vorderen Schrauben, umgekehrt die Schrauben hinten. Entfernen Sie die Schrauben.

Überzeugen Sie sich vor dem Herausheben des Seriensitzes, daß evtl. vorhandene Anschlüsse (z.B. elektrische Sitzheizung) gelöst sind. Heben Sie den Seriensitz mit Schienen und Gurtschloß aus Ihrem Fahrzeug. Schrauben und Sicherungsscheiben bewahren Sie bitte sorgfältig auf.

### Ohne Abbildung Demontage der Serien-Sitzschiene

Für die weitere Verwendung muß die Sitzschiene mit Gurtschloß vom Seriensitz abgeschraubt werden. Lösen Sie dazu die Befestigungsschrauben der Sitzschiene. Durch Verschieben der Schienen nach vorne bzw. nach hinten erreichen Sie jeweils die Befestigungsschrauben. Schrauben bitte sorgfältig aufbewahren - sie werden bei der späteren Montage wieder verwendet.

## Montage des RECARO-Sitzes

### Abbildung 1.1

#### Montage des RECARO-Adapters an den RECARO-Sitz

(Gilt nur für die Sitztypen L, LX, LS, C-Classic, CT, Orthopäd, SR und S)

Den Sitz so drehen, daß die Unterseite des Sitzes nach oben zeigt. Die Adapterstücke (1 und 2) oder einen Adapterrahmen (Fahrzeugtypen abhängig) auf den Sitzrahmen legen. Dem beigelegten Polybeutel die 6 selbstsichernden M6 Zylinderschrauben (3) entnehmen und den Adapter vorne mit je zwei und hinten mit je einer Schraube an dem Sitzrahmen befestigen. Bitte verwenden Sie ausschließlich diese Schrauben.

### Abbildung 1.2

#### Montage des RECARO-Adapters an den RECARO-Sitz

(Gilt nur für die Sitztypen CS, CSE, T-LINE und Variomed)

Den Sitz so drehen, daß die Unterseite des Sitzes nach oben zeigt.

Die Adapterstücke (1 und 2) oder einen Adapterrahmen (Fahrzeugtypen abhängig) auf den Sitzrahmen legen. Dem beigelegten Polybeutel die 4 selbstsichernden M8 Zylinderschrauben

(4) entnehmen und damit den Adapter vorne und hinten mit je einer Schraube an dem Sitzrahmen befestigen. Bitte verwenden Sie ausschließlich diese Schrauben. Bitte achten Sie auf eine spannungsfreie Montage, d. h. die Füßchen (5) der Höhen- und Neigungsverstellung des Sitzes, müssen beim Festschrauben des Adapters sauber aufliegen (nicht verkanten).

## Achtung:

(Gilt für Abbildung 1.1 und 1.2)  
Die selbstsichernden M6 und M8 Schrauben dürfen nur einmal verwendet werden.

## Abbildung 2

### Montage der Serien-Sitzschienen an den RECARO-Sitz

Die Serien-Sitzschienen (8) auf die Anschraubbohrungen des RECARO-Adapters (1 und 2) legen und mit den ausgebauten Original-Befestigungsschrauben (6) des Seriensitzes und den dazugehörigen Sicherungsscheiben (7) an dem montierten Adapter festschrauben. Durch Verschieben der Sitzschiene mit Hilfe des Entriegelungshebels (9) werden die jeweiligen Anschraubbohrungen erreicht.

Bitte überprüfen Sie die Funktion der Serien-Sitzschiene nach Abschluß der Montage.

## Einbau des RECARO-Sitzes

### Abbildung 3

#### Einbau des RECARO-Sitzes

Verfügt Ihr RECARO-Sitz über eine Sitzheizung oder elektrische Verstellmöglichkeiten, liegt dem Sitz für die Elektroinstallation ein Polybeutel mit der Einbauanleitung und den Installationsteilen bei.

Achten Sie vor Einbau des RECARO-Sitzes darauf, daß die Sitzschienen nach Betätigung des Entriegelungshebels (9) in gleicher Position sind.

Mit den Original-Befestigungsschrauben (10) des ausgebauten Sitzes und den zugehörigen Sicherungsscheiben (11) wird der RECARO-Sitz am Fahrzeugboden befestigt.

Die notwendigen Anzugsmomente sind vom Fahrzeug abhängig. Erfragen Sie diese bitte in Ihrer Fachwerkstatt.

# INSTRUCTIONS DE MONTAGE

F

## DES SIEGES RECARO

Vous venez de faire l'acquisition d'un siège RECARO. Ce siège est un élément décisif pour votre confort. Cependant, le siège ne pourra remplir sa fonction d'organe de sécurité de votre véhicule que s'il a été correctement monté.

Nous déclinons toute responsabilité en cas de montage non conforme aux présentes instructions et en cas de modification du siège, de l'adaptateur ou du dessous de caisse du véhicule lors du montage.

Toute modification apportée à notre produit annule notre responsabilité civil ainsi que les droits de garantie.

Ceci s'applique également en cas d'utilisation de pièces non homologuées par nous.

Si vous ne disposez pas des connaissances et des outils nécessaires pour le montage, nous vous recommandons vivement de confier le montage et le raccordement électrique de votre siège à un atelier spécialisé, ceci dans l'intérêt de votre propre sécurité.

### ATTENTION:

En cas d'accident un siège dont le montage a été mal effectué peut augmenter considérablement les risques pour la santé et le danger corporelles et de mort.

### Types de sièges RECARO

L, LX, LS, C-Classic, CS, CSE, T-LINE, CT, Orthopäd, Variomed, SR et S

### Remarque importante:

Le montage d'un siège est une opération qui exige soin, calme et précision. Avant de procéder au montage, assurez-vous que votre voiture est correctement immobilisée et que vous disposez d'un appui stable pendant toute la durée du montage.

### Démontage du siège de série

#### Sans illustration

#### Démontage du siège de série

Avant de monter le siège RECARO, démonter le siège de série, les rails et la serrure de la ceinture de sécurité. Pour cela, retirer des rails les vis de fixation au châssis. Faire reculer le siège pour enlever les vis avant, le faire avancer pour enlever les vis arrière.

Avant de retirer le siège de série, s'assurer que tous les raccordements (p. ex. le raccordement pour le chauffage électrique) sont débranchés. Retirer le siège

de série, les rails et la serrure de la ceinture du véhicule. Conserver toutes les vis et rondelles d'arrêt en lieu sûr.

#### Sans illustration

#### Démontage du rail du siège de série

Il faut dévisser le rail et la serrure de la ceinture du siège de série afin de pouvoir les réutiliser. Pour cela, retirer les vis de fixation des rails. Il est plus facile d'atteindre les vis de fixation en poussant les rails vers l'avant ou vers l'arrière. Conserver les viselles seront réutilisées pour monter le nouveau siège.

### Montage du siège RECARO

#### Illustration n° 1.1

#### Montage de l'adaptateur RECARO sur le siège RECARO

(pour les sièges L, LX, LS, C-Classic, CT, Orthopäd, SR et S uniquement)

Tourner le siège de telle sorte que sa partie inférieure soit orientée vers le haut. Poser les adaptateurs (1 et 2) ou un cadre d'adaptateur (selon le type de véhicule) sur le cadre du siège. Prendre les 6 vis à six pans creux M6 (3) (vis spécifiques avec filetage à blocage automatique) contenues dans le sachet en polyéthylène et fixer l'adaptateur au cadre du siège avec deux vis à l'avant et une vis à l'arrière. Utiliser exclusivement ces vis.

#### Illustration n° 1.2

#### Montage de l'adaptateur RECARO sur le siège RECARO

(pour les sièges CS, CSE, T-LINE et Variomed uniquement)

Tourner le siège de telle sorte que sa partie inférieure soit orientée vers le haut. Poser les adaptateurs (1 et 2) ou un cadre d'adaptateur (selon le type de véhicule) sur le cadre du siège. Prendre les 4 vis à six pans creux M8 (4) (vis spécifiques avec filetage à blocage automatique) contenues dans le sachet en polyéthylène et fixer l'adaptateur au cadre du siège, avec une vis à l'avant et une vis à l'arrière. Utiliser exclusivement ces vis.

Veiller à effectuer un montage exempt de contraintes; en effet, les petits taquets (5) du dispositif de réglage de la hauteur et de l'inclinaison doivent être complètement libres (éviter qu'ils ne coincent) au moment de la fixation de l'adaptateur.

#### Attention:

(pour les illustrations 1.1 et 1.2)  
Les vis M6 et M8 à blocage automatique destinées au montage de l'adaptateur ne doivent être utilisées qu'une seule fois.

#### Illustration n° 2

#### Montage des rails d'origine sur le siège RECARO

Poser les rails d'origine (8) sur les trous taraudés de l'adaptateur RECARO (1 et 2) et les fixer sur l'adaptateur déjà monté avec les vis d'origine (6) démontées du siège de série et les rondelles d'arrêt (7) appropriées. Pour accéder facilement aux trous taraudés, pousser les rails avec le levier (9).

Vérifier le bon fonctionnement des rails d'origine lorsque le montage est terminé.

### Montage du siège RECARO

#### Illustration n° 3

#### Montage du siège RECARO

Si votre siège RECARO est équipé d'un chauffage ou d'un réglage électrique, vous trouverez joint au siège un sachet contenant les instructions pour le montage électrique et les pièces nécessaires.

Avant de monter le siège RECARO, bloquer les rails au même niveau grâce au levier de déblocage (9). Fixer le siège avec les vis de fixation d'origine (10) du siège démonté et les rondelles appropriées (11) sur le dessous de caisse.

Les couples de serrage dépendent du type du véhicule, le personnel de votre atelier vous les fournira.

# INSTALLATION INSTRUCTIONS

## FOR RECARO-SEATS

You have chosen a RECARO seat. This seat is of decisive importance for your comfort. However, the seat can fulfil its function as a safety element inside the vehicle only if it is correctly installed.

In the event of failure to comply with these instructions when installing the seat, or if the seat, adapter or vehicle underbody are modified, we shall not accept any liability for the seat.

Any modification of our product shall exempt us from liability and warranty claims.

This also applies to the use of components not approved by us.

Should you not possess the necessary specialist skills and tools for installing the seat, we strongly advise you to have the installation and electrical connection of your seat carried out by a specialist workshop in the interests of your own safety.

### WARNING:

**Incorrect installation of the seat will considerably increase the danger to life and limb.**

### RECARO seat types:

L, LX, LS, C-Classic, CS, CSE, T-LINE, CT, Orthopäd, Variomed, SR and S

### Please note:

Seat installation is a task requiring care, patience and precision. Before commencing installation work, it is therefore necessary to ensure that you have parked the vehicle safely and that you maintain a sure footing at all times when carrying out the work.

## Removing the standard seat

### Without picture

#### Removing the standard seat

Before installing the RECARO seat, you must first remove the complete standard seat including rails and associated seat-belt buckle from your vehicle. To do this, remove the floor retaining bolts in the seat rails. Slide the seat backward to again access to the front bolts and slide it forward to remove the rear bolts.

Make sure that any existing connections (e. g. electrical seat heating) have been disconnected before lifting out the standard seat. Lift the standard seat including seat rails and seat-belt buckle out of the car. Please keep the bolts and locking washers in a safe place.

### Without picture

#### Removing the standard seat rail

The seat rail and seat-belt buckle must be unscrewed from the standard seat for future use. To do so, remove the seat rail retaining bolts. Access to the retaining bolts is obtained by sliding the rails forward or backward. Please keep the bolts in a safe place: they will be re-used during subsequent installation.

## Mounting the RECARO seat

### Figure 1.1

#### Mounting the RECARO adapter on the RECARO seat

(Valid only for the seat types L, LX, LS, C-Classic, CT, Orthopäd, SR and S)

Turn the seat so that its underside is facing up. Place the adapter pieces (1 and 2) or an adapter frame (depending on the vehicle type) on the seat frame. Remove the six M6 Allen screws (3) from the polyethylene bag provided (special screws with selflocking thread) and secure the adapter to the seat frame with two screws at the front and on each rear in each case. Please use only these screws.

### Figure 1.2

#### Mounting the RECARO adapter on the RECARO seat

(Valid only for the seat types CS, CSE, T-LINE and Variomed)

Turn the seat so that its underside is facing up. Place the adapter pieces (1 and 2) or an adapter frame (depending on the vehicle type) on the seat frame. Remove the four M8 Allen screws (4) from the polyethylene bag provided (special screws with selflocking thread) and secure the adapter to the seat frame with one screw at the front and rear in each case. Please use only these screws.

Make sure that installation is effected free of trapped stresses, i. e. the feet (5) of the seat's height and angle adjustment must make proper contact (not canted) when the adapter is tightened.

### Important:

(applies to Figures 1.1 and 1.2)

The self-locking M6 and M8 screws must be used only once.

### Figure 2

#### Mounting original seat rails on the RECARO adapter

Place the original seat rails (8) on the screw holes of the RECARO adapter (1 and 2) and attach to the installed adapter with the original retaining bolts (6) removed from the standard seat and the associated locking washers (7). Access to the relevant screw holes is obtained by sliding the seat rail by means of the adjusting bar (9).

Please check that the original seat rails are operating correctly once installation has been completed.

## Installation of the RECARO seat

### Figure 3

#### Installation of the RECARO seat

If your RECARO seat is equipped with heating or electrical adjustment facilities, a polyethylene bag containing the instructions and parts required for electrical installation is supplied with the seat.

Before installing the seat, position the seat rails at their front or rear travel limit.

Use the original retaining bolts (10) removed from the standard seat and associated locking washers (11) to attach the RECARO seat to the floor of the vehicle.

The required tightening torques vary from vehicle to vehicle; please contact your specialist workshop to find these out.



---

RECARO Automotive GmbH & Co. KG  
Stuttgarter Straße 73, D-73230 Kirchheim/Teck  
Phone: +49 (0) 70 21/93 52 08, Fax: +49 (0) 70 21/93 53 39  
Internet: [www.recaro-automotive.com](http://www.recaro-automotive.com), E-mail: [info@recaro-automotive.com](mailto:info@recaro-automotive.com)

Ident-Nr.:361350 Rev.01 04/2011

---

RECARO Automotive USA:  
Phone: +1 (0) 2 48/3 64 38 18  
E-mail: [info@recaro-automotive.us](mailto:info@recaro-automotive.us)

RECARO Automotive Japan:  
Phone: +81 (0) 7 48/25 06 03  
E-mail: [info@recaro-automotive.jp](mailto:info@recaro-automotive.jp)

---